

DIECI



AUTOBETONIERE

N2400 | L3500 | L4700 | F7000



dieci.com

PRESTACIONES

Modelo de máquina	AB N 2400	AB N 2400 T	AB L 3500	AB L 3500 T	AB L 4700 T	AB L 3500 CCS	AB F 7000 CCS	AB L 4700	AB L 4700 CCS	AB F 7000	AB F 7000 T
Resa in calcestruzzo	1,7 m³ (60 ft³)	1,7 m³ (60 ft³)	2,5 m³ (88 ft³)	2,5 m³ (88 ft³)	3,5 m³ (124 ft³)	2,5 m³ (88 ft³)	5 m³ (177 ft³)	3,5 m³ (124 ft³)	3,5 m³ (124 ft³)	5 m³ (177 ft³)	5 m³ (177 ft³)
Capacidad del depósito de agua	180 l (47,55 gal)	180 l (47,55 gal)	630 l (166,43 gal)	630 l (166,43 gal)	630 l (166,43 gal)	650 l (171,71 gal)	945 l (249,64 gal)	630 l (166,43 gal)	650 l (171,71 gal)	850 l (224,55 gal)	850 l (224,55 gal)
Capacidad de la pala	270 l (71,33 gal)	270 l (71,33 gal)	500 l (132,09 gal)	500 l (132,09 gal)	600 l (158,50 gal)	500 l (132,09 gal)	600 l (158,50 gal)	600 l (158,50 gal)	600 l (158,50 gal)	600 l (158,50 gal)	600 l (158,50 gal)
Velocidad máxima (referida a ruedas con el diámetro máximo admitido)	24 km/h (14,9 mph)	24 km/h (14,9 mph)	21 km/h (13,0 mph)	21 km/h (13,0 mph)	24 km/h (14,9 mph)	21 km/h (13,0 mph)	27 km/h (16,8 mph)	23 km/h (14,3 mph)	27 km/h (16,8 mph)	27 km/h (16,8 mph)	27 km/h (16,8 mph)
Masa en vacío	4000 kg (8818 lb)	4000 kg (8818 lb)	5900 kg (13007 lb)	5900 kg (13007 lb)	6800 kg (14991 lb)	5900 kg (13007 lb)	7400 kg (16314 lb)	6700 kg (14771 lb)	6700 kg (14771 lb)	7400 kg (16314 lb)	7400 kg (16314 lb)

MOTOR

Modelo de máquina	AB N 2400	AB N 2400 T	AB L 3500	AB L 3500 T	AB L 4700 T	AB L 3500 CCS	AB F 7000 CCS	AB L 4700	AB L 4700 CCS	AB F 7000	AB F 7000 T
Marca	Lombardini	Lombardini	FPT	FPT	FPT	FPT	FPT	FPT	FPT	FPT	FPT
Potencia nominal	36,6 kW (49 HP)	36,6 kW (49 HP)	74 kW (99 HP)	74 kW (99 HP)	74 kW (99 HP)	74 kW (99 HP)	93 kW (125 HP)	74 kW (99 HP)	74 kW (99 HP)	93 kW (125 HP)	93 kW (125 HP)
@rpm	3000 rpm	3000 rpm	2200 rpm	2200 rpm	2200 rpm	2200 rpm	2200 rpm	2200 rpm	2200 rpm	2200 rpm	2200 rpm
Potencia de pico	-	-	74 kW (99 HP)	74 kW (99 HP)	-	74 kW (99 HP)	93 kW (125 HP)	74 kW (99 HP)	-	93 kW (125 HP)	93 kW (125 HP)
@rpm	-	-	2200 rpm	2200 rpm	-	2200 rpm	2200 rpm	2200 rpm	-	2200 rpm	2200 rpm
Funcionamiento	4 tiempos	4 tiempos	4 tiempos	4 tiempos	4 tiempos	4 tiempos	4 tiempos	4 tiempos	4 tiempos	4 tiempos	4 tiempos
Inyección	Directa mecánica	Directa mecánica	Directa mecánica	Directa mecánica	Directa mecánica	Directa mecánica	Directa mecánica	Directa mecánica	Directa mecánica	Directa mecánica	Directa mecánica
Número y disposición de los cilindros	4, verticales en línea	4, verticales en línea	4, verticales en línea	4, verticales en línea	4, verticales en línea	4, verticales en línea	4, verticales en línea	4, verticales en línea	4, verticales en línea	4, verticales en línea	4, verticales en línea
Cilindrada	2199 cm³ (134 in³)	2199 cm³ (134 in³)	4485 cm³ (274 in³)	4485 cm³ (274 in³)	4485 cm³ (274 in³)	4485 cm³ (274 in³)	4485 cm³ (274 in³)	4485 cm³ (274 in³)	4485 cm³ (274 in³)	4485 cm³ (274 in³)	4485 cm³ (274 in³)
Normativa sobre emisiones	Stage IIIA/Tier 3	Stage IIIA/Tier 3	Stage IIIA/Tier 3	Stage IIIA/Tier 3	Stage IIIA/Tier 3	Stage IIIA/Tier 3	Stage IIIA/Tier 3	Stage IIIA/Tier 3	Stage IIIA/Tier 3	Stage IIIA/Tier 3	Stage IIIA/Tier 3
Sistema de refrigeración	Líquido	Líquido	Líquido	Líquido	Líquido	Líquido	Líquido	Líquido	Líquido	Líquido	Líquido
Admisión	Natural	Natural	Turbocompresor aftercooler	Turbocompresor aftercooler	Turbocompresor aftercooler	Turbocompresor aftercooler	Turbocompresor aftercooler	Turbocompresor aftercooler	Turbocompresor aftercooler	Turbocompresor aftercooler	Turbocompresor aftercooler
Filtro de aire	n.d.	n.d.	Cartucho sustituible para filtro en seco	Cartucho sustituible para filtro en seco	Cartucho sustituible para filtro en seco	Cartucho sustituible para filtro en seco	Cartucho sustituible para filtro en seco	Cartucho sustituible para filtro en seco	Cartucho sustituible para filtro en seco	Cartucho sustituible para filtro en seco	Cartucho sustituible para filtro en seco

TRANSMISIÓN

Modelo de máquina	AB N 2400	AB N 2400 T	AB L 3500	AB L 3500 T	AB L 4700 T	AB L 3500 CCS	AB F 7000 CCS	AB L 4700	AB L 4700 CCS	AB F 7000	AB F 7000 T
Tipo de transmisión	Hidroestática con bomba de caudal variable	Hidroestática con bomba de caudal variable	Hidroestática con bomba de caudal variable	Hidroestática con bomba de caudal variable	Hidroestática con bomba de caudal variable	Hidroestática con bomba de caudal variable	Hidroestática con bomba de caudal variable	Hidroestática con bomba de caudal variable	Hidroestática con bomba de caudal variable	Hidroestática con bomba de caudal variable	Hidroestática con bomba de caudal variable
Inversión	Electrohidráulica	Electrohidráulica	Electrohidráulica	Electrohidráulica	Electrohidráulica	Electrohidráulica	Electrohidráulica	Electrohidráulica	Electrohidráulica	Electrohidráulica	Electrohidráulica
Cambio	De 2 velocidades servoasistido	De 2 velocidades servoasistido	De 2 velocidades servoasistido	De 2 velocidades servoasistido	De 2 velocidades servoasistido	De 2 velocidades servoasistido	De 2 velocidades servoasistido	De 2 velocidades servoasistido	De 2 velocidades servoasistido	De 2 velocidades servoasistido	De 2 velocidades servoasistido
Marcha lenta	De pedal hidráulico para avance controlado	De pedal hidráulico para avance controlado	De pedal hidráulico para avance controlado	De pedal hidráulico para avance controlado	De pedal hidráulico para avance controlado	De pedal hidráulico para avance controlado	De pedal hidráulico para avance controlado	De pedal hidráulico para avance controlado	De pedal hidráulico para avance controlado	De pedal hidráulico para avance controlado	De pedal hidráulico para avance controlado
Motor hidráulico	Hidroestático de 2 velocidades con selección eléctrica	Hidroestático de 2 velocidades con selección eléctrica	Hidroestático con variación automática continua	Hidroestático con variación automática continua	Hidroestático con variación automática continua	Hidroestático con variación automática continua	Hidroestático con variación automática continua	Hidroestático con variación automática continua	Hidroestático con variación automática continua	Hidroestático con variación automática continua	Hidroestático con variación automática continua

PUNTES DIFERENCIALES

Modelo de máquina	AB N 2400	AB N 2400 T	AB L 3500	AB L 3500 T	AB L 4700 T	AB L 3500 CCS	AB F 7000 CCS	AB L 4700	AB L 4700 CCS	AB F 7000	AB F 7000 T
Tipo de ejes	2 directrices, con 4 reductores epicicloidales	2 directrices, con 4 reductores epicicloidales	2 directrices, con 4 reductores epicicloidales	2 directrices, con 4 reductores epicicloidales	2 directrices, con 4 reductores epicicloidales	2 directrices, con 4 reductores epicicloidales	2 directrices, con 4 reductores epicicloidales	2 directrices, con 4 reductores epicicloidales	2 directrices, con 4 reductores epicicloidales	2 directrices, con 4 reductores epicicloidales	2 directrices, con 4 reductores epicicloidales
Tipos de dirección	4 ruedas / transversal / 2 ruedas	4 ruedas / transversal / 2 ruedas	4 ruedas / transversal / 2 ruedas	4 ruedas / transversal / 2 ruedas	4 ruedas / transversal / 2 ruedas	4 ruedas / transversal / 2 ruedas	4 ruedas / transversal / 2 ruedas	4 ruedas / transversal / 2 ruedas	4 ruedas / transversal / 2 ruedas	4 ruedas / transversal / 2 ruedas	4 ruedas / transversal / 2 ruedas
EJE DELANTERO	Oscilante	Oscilante	Oscilante, autoblocante	Oscilante, autoblocante	Oscilante, autoblocante	Oscilante, autoblocante	Oscilante, autoblocante	Oscilante, autoblocante	Oscilante, autoblocante	Oscilante, autoblocante	Oscilante, autoblocante
Eje trasero	Autoblocante	Autoblocante	Autoblocante	Autoblocante	-	Autoblocante	-	Autoblocante	-	-	-
Freno de servicio	En baño de aceite en eje delantero y trasero	En baño de aceite en eje delantero y trasero	En baño de aceite en eje delantero y trasero	En baño de aceite en eje delantero y trasero	En baño de aceite en eje delantero y trasero	En baño de aceite en eje delantero y trasero	En baño de aceite con servofreno en eje delantero y trasero	En baño de aceite en eje delantero y trasero	En baño de aceite en eje delantero y trasero	En baño de aceite con servofreno en eje delantero y trasero	En baño de aceite con servofreno en eje delantero y trasero
Freno de estacionamiento	Actúa sobre el eje trasero	Actúa sobre el eje trasero	Actúa sobre el eje trasero	Actúa sobre el eje trasero	Actúa sobre el eje trasero	Actúa sobre el eje trasero	Actúa sobre el eje delantero	Actúa sobre el eje trasero	Actúa sobre el eje trasero	Actúa sobre el eje delantero	Actúa sobre el eje delantero

TAMBOR

Modelo de máquina	AB N 2400	AB N 2400 T	AB L 3500	AB L 3500 T	AB L 4700 T	AB L 3500 CCS	AB F 7000 CCS	AB L 4700	AB L 4700 CCS	AB F 7000	AB F 7000 T
Generalidades del tambor	Elevación del tambor para facilitar la descarga. Bomba de engranajes de circuito abierto con regulador de velocidad de la rotación del tambor.	Elevación del tambor para facilitar la descarga. Bomba de engranajes de circuito abierto con regulador de velocidad de la rotación del tambor.	Elevación del tambor para facilitar la descarga. Descarga trilateral con rotación sobre quinta rueda. Bomba de engranajes de circuito abierto con regulador de velocidad de la rotación del tambor.	Elevación del tambor para facilitar la descarga. Descarga trilateral con rotación sobre quinta rueda. Bomba de engranajes de circuito abierto con regulador de velocidad de la rotación del tambor.	Elevación del tambor para facilitar la descarga. Descarga trilateral con rotación sobre quinta rueda. Bomba de pistones axiales de circuito cerrado con regulador de velocidad de la rotación del tambor.	Elevación del tambor para facilitar la descarga. Descarga trilateral con rotación sobre quinta rueda. Bomba de engranajes de circuito abierto con regulador de velocidad de la rotación del tambor.	Descarga frontal trasera. Bomba de pistones axiales de circuito cerrado con regulador de velocidad de la rotación del tambor.	Elevación del tambor para facilitar la descarga. Descarga trilateral con rotación sobre quinta rueda. Bomba de pistones axiales de circuito cerrado con regulador de velocidad de la rotación del tambor.	Elevación del tambor para facilitar la descarga. Descarga trilateral con rotación sobre quinta rueda. Bomba de pistones axiales de circuito cerrado con regulador de velocidad de la rotación del tambor.	Descarga frontal trasera. Bomba de pistones axiales de circuito cerrado con regulador de velocidad de la rotación del tambor.	Descarga frontal trasera. Bomba de pistones axiales de circuito cerrado con regulador de velocidad de la rotación del tambor.
Motorreductor	Motorreductor hidráulico coaxial	Motorreductor hidráulico coaxial	Motorreductor hidráulico coaxial	Motorreductor hidráulico coaxial	Motorreductor hidráulico coaxial	Motorreductor hidráulico coaxial	Motorreductor hidráulico coaxial	Motorreductor hidráulico coaxial	Motorreductor hidráulico coaxial	Motorreductor hidráulico coaxial	Motorreductor hidráulico coaxial

CABINA

Modelo de máquina	AB N 2400	AB N 2400 T	AB L 3500	AB L 3500 T	AB L 4700 T	AB L 3500 CCS	AB F 7000 CCS	AB L 4700	AB L 4700 CCS	AB F 7000	AB F 7000 T
Descripción de la cabina	Puesto de conducción reversible, asiento regulable con cinturones de seguridad, ventanillas delanteras y traseras y 2limp iaparabrisas.	Puesto de conducción reversible, asiento regulable con cinturones de seguridad, ventanillas delanteras y traseras y 2limp iaparabrisas.	Puesto de conducción reversible, asiento regulable con cinturones de seguridad, ventanillas delanteras y traseras y 2limp iaparabrisas.	Puesto de conducción reversible, asiento regulable con cinturones de seguridad, ventanillas delanteras y traseras y 2limp iaparabrisas.	Puesto de conducción reversible, asiento regulable con cinturones de seguridad, ventanillas delanteras y traseras y 2limp iaparabrisas.	Puesto de conducción reversible, asiento regulable con cinturones de seguridad, ventanillas delanteras y traseras y 2limp iaparabrisas.	Puesto de conducción reversible, asiento regulable con cinturones de seguridad, ventanillas delanteras y traseras y 2limp iaparabrisas.	Puesto de conducción reversible, asiento regulable con cinturones de seguridad, ventanillas delanteras y traseras y 2limp iaparabrisas.	Puesto de conducción reversible, asiento regulable con cinturones de seguridad, ventanillas delanteras y traseras y 2limp iaparabrisas.	Puesto de conducción reversible, asiento regulable con cinturones de seguridad, ventanillas delanteras y traseras y 2limp iaparabrisas.	Puesto de conducción reversible, asiento regulable con cinturones de seguridad, ventanillas delanteras y traseras y 2limp iaparabrisas.
Instrumentos de la cabina	Indicador de nivel de combustible, testigo de aceite y de temperatura del agua, testigo de carga de la batería y contador de horas.	Indicador de nivel de combustible, testigo de aceite y de temperatura del agua, testigo de carga de la batería y contador de horas.	Indicador de nivel de combustible, testigo de aceite y de temperatura del agua, testigo de carga de la batería y contador de horas.	Indicador de nivel de combustible, testigo de aceite y de temperatura del agua, testigo de carga de la batería y contador de horas.	Indicador de nivel de combustible, testigo de aceite y de temperatura del agua, testigo de carga de la batería y contador de horas.	Indicador de nivel de combustible, testigo de aceite y de temperatura del agua, testigo de carga de la batería y contador de horas.	Indicador de nivel de combustible, testigo de aceite y de temperatura del agua, testigo de carga de la batería y contador de horas.	Indicador de nivel de combustible, testigo de aceite y de temperatura del agua, testigo de carga de la batería y contador de horas.	Indicador de nivel de combustible, testigo de aceite y de temperatura del agua, testigo de carga de la batería y contador de horas.	Indicador de nivel de combustible, testigo de aceite y de temperatura del agua, testigo de carga de la batería y contador de horas.	Indicador de nivel de combustible, testigo de aceite y de temperatura del agua, testigo de carga de la batería y contador de horas.
Homologación de la cabina	ROPS - FOPS	ROPS - FOPS	ROPS - FOPS	ROPS - FOPS	ROPS - FOPS	ROPS - FOPS	ROPS - FOPS	ROPS - FOPS	ROPS - FOPS	ROPS - FOPS	ROPS - FOPS

NEUMÁTICOS

Modelo de máquina	AB N 2400	AB N 2400 T	AB L 3500	AB L 3500 T	AB L 4700 T	AB L 3500 CCS	AB F 7000 CCS	AB L 4700	AB L 4700 CCS	AB F 7000	AB F 7000 T
Neumáticos estándares	10.5x18"	10.5x18"	12.5x18"	12.5x18"	405/70x20"	12.5x18"	405/70x20"	405/70x20"	405/70x20"	405/70x24"	405/70x24"

DIMENSIONES

Modelo de máquina	AB N 2400	AB N 2400 T	AB L 3500	AB L 3500 T	AB L 4700 T	AB L 3500 CCS	AB F 7000 CCS	AB L 4700	AB L 4700 CCS	AB F 7000	AB F 7000 T
A	300 mm (11,8 in)	300 mm (11,8 in)	320 mm (12,6 in)	320 mm (12,6 in)	360 mm (14,2 in)	320 mm (12,6 in)	410 mm (16,1 in)	360 mm (14,2 in)	360 mm (14,2 in)	410 mm (16,1 in)	410 mm (16,1 in)
B	980 mm (38,6 in)	980 mm (38,6 in)	1380 mm (54,3 in)	1380 mm (54,3 in)	1380 mm (54,3 in)	1380 mm (54,3 in)	1215 mm (47,8 in)	1380 mm (54,3 in)	1380 mm (54,3 in)	1215 mm (47,8 in)	1215 mm (47,8 in)
B1	3190 mm (125,6 in)	-	3530 mm (139,0 in)	-	-	3530 mm (139,0 in)	3850 mm (151,6 in)	3820 mm (150,4 in)	3820 mm (150,4 in)	3850 mm (151,6 in)	-
C	2250 mm (88,6 in)	2250 mm (88,6 in)	2500 mm (98,4 in)	2500 mm (98,4 in)	2500 mm (98,4 in)	2500 mm (98,4 in)	3210 mm (126,4 in)	2500 mm (98,4 in)	2500 mm (98,4 in)	3210 mm (126,4 in)	3210 mm (126,4 in)
C1	5730 mm (225,6 in)	-	6230 mm (245,3 in)	-	-	6230 mm (245,3 in)	7490 mm (294,9 in)	6660 mm (262,2 in)	6660 mm (262,2 in)	7490 mm (294,9 in)	-
D	1270 mm (50,0 in)	1170 mm (46,1 in)	1150 mm (45,3 in)	1070 mm (42,1 in)	1410 mm (55,5 in)	1150 mm (45,3 in)	2050 mm (80,7 in)	1640 mm (64,6 in)	1640 mm (64,6 in)	2050 mm (80,7 in)	1675 mm (65,9 in)
E1	3640 mm (143,3 in)	1 mm (0,0 in)	3870 mm (152,4 in)	3870 mm (152,4 in)	4070 mm (160,2 in)	3870 mm (152,4 in)	4000 mm (157,5 in)	4070 mm (160,2 in)	4070 mm (160,2 in)	4000 mm (157,5 in)	4000 mm (157,5 in)
F1	3700 mm (145,7 in)	3700 mm (145,7 in)	5340 mm (210,2 in)	5340 mm (210,2 in)	5340 mm (210,2 in)	5340 mm (210,2 in)	6450 mm (253,9 in)	5590 mm (220,1 in)	5590 mm (220,1 in)	6450 mm (253,9 in)	6450 mm (253,9 in)
G	4495 mm (177,0 in)	4400 mm (173,2 in)	5030 mm (198,0 in)	4955 mm (195,1 in)	5290 mm (208,3 in)	5030 mm (198,0 in)	6475 mm (254,9 in)	5520 mm (217,3 in)	5520 mm (217,3 in)	6475 mm (254,9 in)	6100 mm (240,2 in)
H	2580 mm (101,6 in)	2580 mm (101,6 in)	2880 mm (113,4 in)	2880 mm (113,4 in)	3140 mm (123,6 in)	2880 mm (113,4 in)	3050 mm (120,1 in)	3140 mm (123,6 in)	3140 mm (123,6 in)	3050 mm (120,1 in)	3050 mm (120,1 in)
I	1000 mm (39,4 in)	1000 mm (39,4 in)	1000 mm (39,4 in)	1000 mm (39,4 in)	1000 mm (39,4 in)	1000 mm (39,4 in)	1000 mm (39,4 in)	1000 mm (39,4 in)	1000 mm (39,4 in)	1000 mm (39,4 in)	1000 mm (39,4 in)
L	1660 mm (65,4 in)	1660 mm (65,4 in)	2000 mm (78,7 in)	2000 mm (78,7 in)	1980 mm (78,0 in)	2000 mm (78,7 in)	1920 mm (75,6 in)	1980 mm (78,0 in)	2000 mm (78,7 in)	1920 mm (75,6 in)	1920 mm (75,6 in)
M	1960 mm (77,2 in)	1960 mm (77,2 in)	2370 mm (93,3 in)	2370 mm (93,3 in)	2400 mm (94,5 in)	2370 mm (93,3 in)	2370 mm (93,3 in)	2400 mm (94,5 in)	2400 mm (94,5 in)	2370 mm (93,3 in)	2370 mm (93,3 in)
P	1630 mm (64,2 in)	1630 mm (64,2 in)	3030 mm (119,3 in)	3030 mm (119,3 in)	3000 mm (118,1 in)	3030 mm (119,3 in)	3750 mm (147,6 in)	3000 mm (118,1 in)	3000 mm (118,1 in)	3750 mm (147,6 in)	3750 mm (147,6 in)
Q	3530 mm (139,0 in)	3530 mm (139,0 in)	5330 mm (209,8 in)	5330 mm (209,8 in)	5370 mm (211,4 in)	5330 mm (209,8 in)	6020 mm (237,0 in)	5370 mm (211,4 in)	5370 mm (211,4 in)	6020 mm (237,0 in)	6020 mm (237,0 in)
R	3880 mm (152,8 in)	3880 mm (152,8 in)	5750 mm (226,4 in)	5750 mm (226,4 in)	5740 mm (226,0 in)	5750 mm (226,4 in)	6370 mm (250,8 in)	5740 mm (226,0 in)	5740 mm (226,0 in)	6370 mm (250,8 in)	6370 mm (250,8 in)
U	1950 mm (76,8 in)	1950 mm (76,8 in)	2310 mm (90,9 in)	2310 mm (90,9 in)	2310 mm (90,9 in)	2310 mm (90,9 in)	2310 mm (90,9 in)	2310 mm (90,9 in)	2310 mm (90,9 in)	2310 mm (90,9 in)	2310 mm (90,9 in)
Z	2300 mm (90,6 in)	2300 mm (90,6 in)	2440 mm (96,1 in)	2440 mm (96,1 in)	2440 mm (96,1 in)	2440 mm (96,1 in)	2500 mm (98,4 in)	2440 mm (96,1 in)	2440 mm (96,1 in)	2500 mm (98,4 in)	2500 mm (98,4 in)

L4700

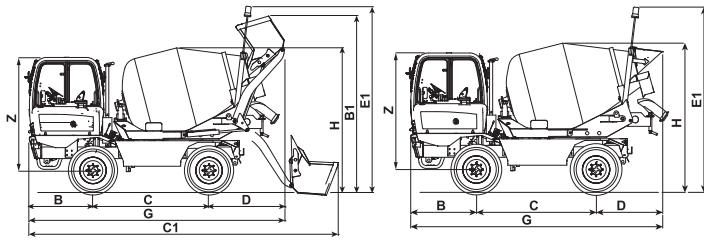

N2400 - L4700 - L3500 - F7000

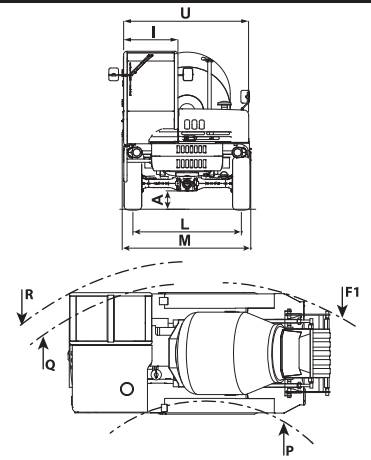

N2400 - L3500 - F7000

